

課題：喫茶店ホームページ制作

index(top)

クライアント要望

新規出店する喫茶店のホームページを立ち上げる。
一番の目標は集客。もう一つの目標は地域の人たちが気楽に利用できる場所であることのアピール。

店舗概要

店舗名：ワズカフェ(Was Cafe)

オープン日：2024年5月3日

場所：天白区。

植田駅からも繁華街からも離れた住宅地。

想定される競合店は都心にも郊外にも展開するカフェチェーン、喫茶店、ファミレスなど。

制作期間

2024年4月4日 制作完了

ワイヤーフレーム3時間

サイトデザイン 4時間

コーディング 36時間

制作環境

Photoshop cs5

Illustrator cs5

Visual Studio Code



sitemap

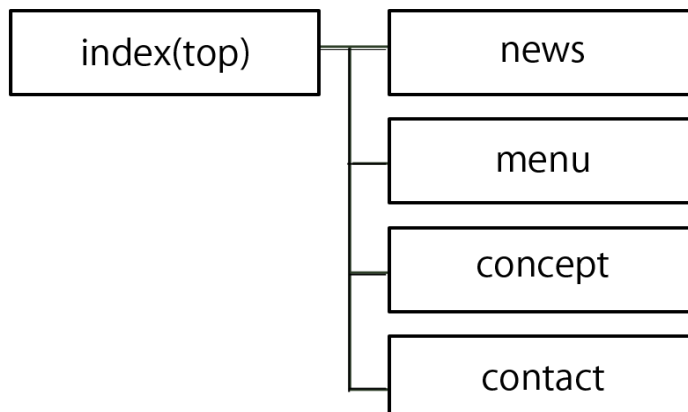

menu

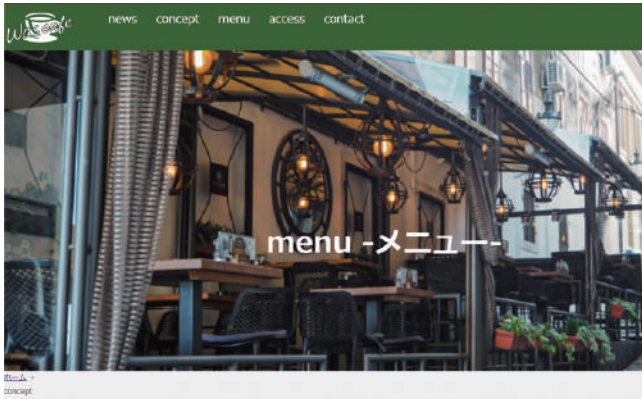

コーヒー

ワズカフェのコーヒーはコロンビア産・エチオピア産の豆をベースにしたオリジナルブレンドをオーダーごとにブレンドします。淹れたての淹れ込み、焙煎・香味・コクが凝縮した美味しい淹れ込みをご用意しています。

オリジナルブレンドコーヒー
(ホット/アイス) 440円 (税込)
コロンビア産・エチオピア産のブレンドした豆を淹れたての淹れ込みで淹れた。程よい酸味とコク、淹れ込みの香りが広がります。

アメリカンコーヒー
(ホット/アイス) 440円 (税込)
コロンビア産・エチオピア産のオリジナルブレンド。程よい酸味、しっかりとしたコクと香りが特徴です。

**焙煎度でローストした
スペシャルティコーヒー**
(ホット/アイス) 550円 (税込)
コロンビア産の深煎り、インパクトのある香味と酸味のブレンドが特徴です。

カフェ・ラッテ
(ホット/アイス) 528円 (税込)
コロンビア産を使用した淹れたての淹れ込みと濃厚フォームドミルクを合わせた。

**季節限定フルーツフレーバー
アイスコーヒー**
520円 (税込)
ブラジル産をベースにしたオリジナルブレンドにフルーツフレーバーを配合しました。程よい酸味の爽やかさと程よい酸味の他に、フルーツの風味と香りがいっしょに広がります。フレーバーは時期により異なります。詳しくは店頭にお声がけください。

季節限定特別ブレンドコーヒー
550~770円 (税込)
季節限定の特別ブレンドです。詳しくは店頭にお声がけください。

スイーツ・パン・サンドイッチに関しては売りの商品ですが、商品を全て一覧表示することにより起きる画面のごちゃつきを抑えるため、特に綺麗な写真を一枚大きめに配置することで情報過多で目が滑る状態を回避しました。

店舗自慢のサンドイッチは特においしそうで目を惹いて見えるように、他の写真と比率の違う縦長の写真を使用しました。



コーヒーとパンが売りのお店という情報があったためコーヒーは各種を見られるようにまとめました。特にカフェの売りである種類のドリンクに関しては画面いっぱい帯を配置し、各商品を一覧で見られるように表示しました。

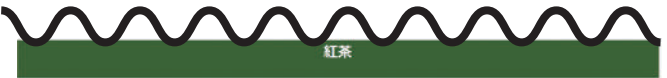

紅茶

お客様にも合うすっきりとした味わいの紅茶をブレンドしています。お好みはティーバッグ（ティーカップ用）がおすすめです。

**オリジナルブレンド
Earl Grey**
(ホット/アイス) 528円 (税込)
香り高いオリジナルをベースにアッサムをブレンドしています。

**ナチュラルアーモンド
Earl Grey**
(ホット/アイス) 528円 (税込)
両方の香りをブレンドした特別な紅茶です。

**ローストジャスミン
Earl Grey**
(ホット/アイス) 550円 (税込)
オリジナルの香りからジャスミンティーに程よいジャスミンをブレンドしました。

**ジャットウレン
Earl Grey**
(ホット/アイス) 550円 (税込)
ジャットウレンの香りとジャスミンティーの香りをブレンドした特別な紅茶です。

ソフトドリンク

ソフトドリンク

アップルジュース 418円 (税込)
オレンジジュース 418円 (税込)
コーラ 418円 (税込)
ガス入りネーラムウォーター 418円 (税込)

スイーツ

スイーツ

パンケーキ 460円 (税込)
いちごパフェ 460円 (税込)
季節のフルーツパフェ 520円 (税込)
3層のベリーモカゼンショウケーキ 460円 (税込)
NYチーズケーキ 484円 (税込)
スコーン (季節のジャムが敷) 352円 (税込)
*材料の仕入れ状況により変更する場合がございます。

パン

こだわりのシロタン種を使った自家製パンは、お手軽とした食感と口の中広がる程よい酸味が特徴です。イーストフード、乳化剤などの添加物は使用していないので身体に優しく、安心してお召し上がりいただけます。

*テイクアウト可能です

パン

クラシック食パン (1山/角切) 1斤 440円 (税込)
レーズン食パン (角切) 1斤 484円 (税込)
バゲット (食パン) 5,220円 (税込) / 1.399円 (税込)
くるみパン 242円 (税込)
レーズンロール 242円 (税込)

その場でサンド！ワズランチのお惣菜パン・サンドイッチ

ワズカフェ独自のパンにこだわりの惣菜をサンドします。
(11:00~14:00ご利用可)

その場でサンド！ワズランチのお惣菜パン・サンドイッチ

※パンは、クラシック食パン、ベーグル、バゲット、ミニバケットから選べます。
※お惣菜は目によって異なります。
※販売終了4時間前終了する場合がございます。
※テイクアウト可能です。

その場でサンド！ワズランチのお惣菜パン・サンドイッチ

クラシック食パン (1山/角切) 1斤 440円 (税込)
レーズン食パン (角切) 1斤 484円 (税込)
バゲット (食パン) 5,220円 (税込) / 1.399円 (税込)
くるみパン 242円 (税込)
レーズンロール 242円 (税込)

Waz Cafe
〒100-0001 東京都千代田区千代田
千代田駅前本町1-10-10

このサイトは最新のサイトになります。このページで利用している写真は全てサンプルです。
Copyright © Waz Cafe All Rights Reserved.

8

concept



concept -コンセプト-

香りも味も変じない、香ばしメニューのオリジナルブレンドコーヒー



世界各地のカフェやコーヒーの環境を巡り学び、
世界各地のカフェやコーヒーの環境を巡り学び、
オーガニックとドリップしますので、淹れたての香
り上。
酸味・苦味・コクが保たれた濃厚、味をお楽しみく
ださい。

こだわりのルヴァン様を使った 自家製パンも当店の自慢です

当店のパンはすべて自家製酵母のルヴァン種を用い
たフランスの伝統的な製法で作られます。小麦の香
味と酸味がしっかりとあり、噛みしめると舌
根が痺れているのが特徴です。高橋のクラック典
パンやリグレットのほかにも、ランチタイムにはホリ
ュームたっぷり厚切りの野菜をサンドした「パン」が常
設にあります。



すべてのお客様にやさしい場所をつくります



誰もが安心して利用できる店内はすべてバリアフリー。
小さなお子様から高齢の方まで安全に楽しめる空間です。
また、新型コロナウイルス対策のための対策も徹底し、
みなさまが安心して過ごさうという思いを込めて、
心がけています。



『木の温かみを感じる、シックでお洒落な入りやすいカフェ』というコンセプトでこのサイトを作成しました。

まず、温かみを出すためメインカラーに茶色を選び、トライアド配色に基づいて相性のいい緑色をアクセントカラーに選定しました。この2色を邪魔せず、落ち着いた雰囲気を醸し出す白色をベースカラーとして選びました。

閲覧者のユーザビリティに配慮し、各ページへのリンクがしやすいよう工夫があります。各ページの下部には閲覧ページのトップに戻るボタンがあり、またページトップのヘッダーは固定表示されているため別ページへのリンクが容易となっております。

index(top)ページに記載された各項目には詳細へ飛べるリンクもあります。

contact

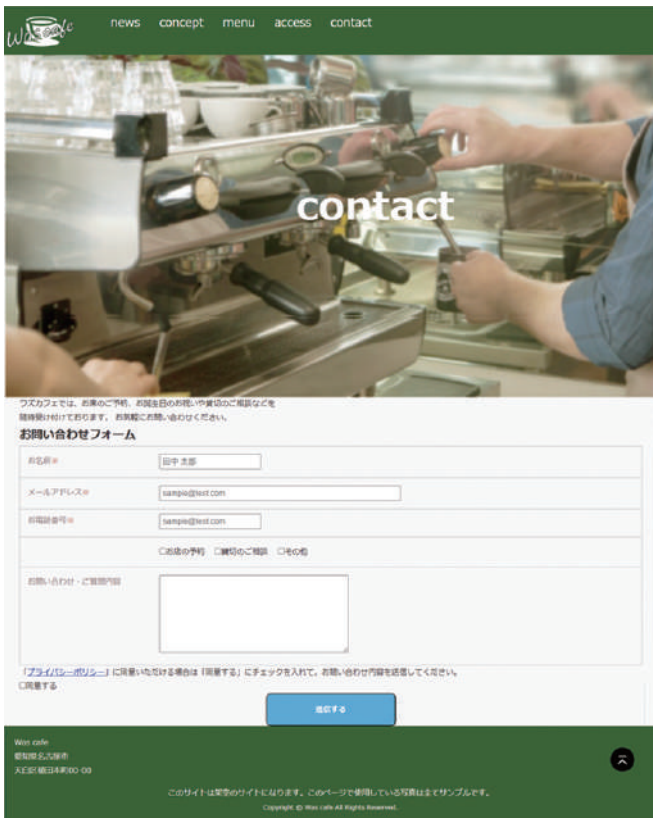

コンタクトフォームはオーソドックスな使い勝手のいい形のものとなっております。送信ボタンは他とはひときわ違った色味となっており、わかりやすい仕様となっているため、どこを押せば問い合わせが送信できるのかがすぐにわかります。

ラジオボタンで項目選択を出来、サンプル文字の表示で書かなければいけない事項の確認ができるといったユーザビリティへの配慮もあります。



logotype



店舗ロゴは可読性に長けたものであり、シンプルなデザインで、一目見ただけで『喫茶店のロゴ』だと視認できるようなものにしました。

最初はエンブレムのように後ろにデザインを施してみたりフチをつけたりエンボス加工を施す等の試行錯誤を繰り返しました。

しかし最終的にフチをつけず、背景色を活かす方が大胆で映えるデザインになるという判断でこちらのデザインを採用しました。